



ACOPLAMENTO COM FLEXIBILIDADE AXIAL PARA TUBOS METALICOS

Acoplamento indicado para conectar tubos metálicos.

A colocação só pode ser realizada na extremidade do tubo e não pode ser aberta.

Utilizado principalmente em novas ligações ou em reparo de tubulações.

Disponível em larguras de 90, 140, 200 e 300 mm de diâmetros de até 60 "(1500 mm).

DN		PT*							
Plug	mm	Largura 200				Largura 300			
		Inox		Aço		Inox		Aço	
		psi	bar	psi	bar	psi	bar	psi	bar
6	150	435	30						
8	200	435	30						
10	250	348	24						
12	300	290	20			290	20		
14	350	406	28			406	28		
16	400	363	25			363	25		
18	450	319	22			319	22		
20	500	290	20	392	27	290	20	392	27
22	550	276	19	363	25	276	19	363	25
24	600	392	27	464	32	439	34	580	40
26	650	363	25	435	30	464	32	537	37
28	700	348	24	406	28	421	29	508	35
30	750	319	22	377	26	392	27	479	33
32	800	290	20	348	24	377	26	450	31
34	850	276	19	334	23	348	24	421	29
36	900	276	19	319	22	334	23	392	27
38	950	247	17	305	21	319	22	377	26
40	1000	232	16	290	20	305	21	363	25
44	1100	218	15	261	18	276	19	319	22
48	1200	203	14	232	16	247	17	305	21
52	1300	189	13	218	15	232	16	276	19
56	1400	174	12	203	14	218	15	261	18
60	1500	160	11	189	13	203	14	247	17

* Referências disponíveis para pressões de trabalho (PT) abaixo.
PT Pressão Trabalho DN Diâmetro Nominal
A pressão de teste = 1,5 x PT

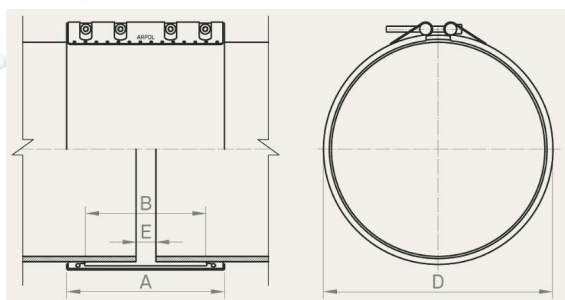

A	B	E	E'	Ø Externo	Max. Diferença Ø	Max. Desalinhamento
mm	mm	mm	mm	mm	mm	mm
78	31	5	15	54 - 63	1,00	1,00
94	45	5	15	76,1 - 104	1,50	1,00
95	45	5	15	108 - 154	2,50	1,00
95	45	5	15	159 - 168,3	2,50	2,00
				150 - 250	2,50	2,00
140	86	10	35	250 - 500	2,50	3,00
				500 - 1200	3,00	3,00
				150 - 250	2,50	2,00
200	142	15	60	250 - 500	2,50	3,00
				500 - 1500	3,00	3,00
300	230	15	80	300 - 500	2,50	3,00
				500 - 1500	3,00	3,00

E distância permitida sem banda interna
E' separação da banda interna permitido



www.loksanbr.com

Telefone: (11) 3805-1901

Avenida Conceição, 386 - Carandiru - CEP 02072-000 - São Paulo - SP

E-mail: vendas@loksanbr.com